

Knivsta kommun

741 75 Knivsta

knivsta@knivsta.se, 018-34 70 00

\* = Obligatorisk uppgift

**Fastighet**

Fastighetsbeteckning*
Fastighetens adress*

Postnummer*
Postort*

**Ansökan avser\***

- |  |  |
|--|--|
| <input type="checkbox"/> Bygglov   | <input type="checkbox"/> Villkorsbesked  |
| <input type="checkbox"/> Bygglov där förhandsbesked lämnats, datum .....       | <input type="checkbox"/> Periodiskt tidsbegränsat bygglov, datum fr.o.m. - t.o.m. .... |
| <input type="checkbox"/> Marklov   | <input type="checkbox"/> Rivningslov   |
| <input type="checkbox"/> Tidsbegränsat bygglov högst tio år, datum t.o.m. .... | <input type="checkbox"/> Ändring av bygglov, diarienummer .....                        |

**Tidplan**

Datum för planerad byggstart*
-------------------------------

Planerad byggtid, månader*
----------------------------

**Åtgärd-/er\***

- |   |                                      |                                    |                                  |                                       |  |
|---|--------------------------------------|------------------------------------|----------------------------------|---------------------------------------|--|
| <input type="checkbox"/> Nybyggnad  | <input type="checkbox"/> Tillbyggnad | <input type="checkbox"/> Ombyggnad | <input type="checkbox"/> Rivning | <input type="checkbox"/> Fasadändring | <input type="checkbox"/> Ändring av marknivå |
| <input type="checkbox"/> Inredande av ytterligare bostad/lokal                                |                                      |                                    |                                  |                                       |  |
| <input type="checkbox"/> Ändrad användning  |                                      |                                    | Från: .....                      |                                       | Till: .....                                  |
| <input type="checkbox"/> Annat, se anvisningar (förtydligas under "Beskrivning av projektet") |                                      |                                    |                                  |                                       |  |

**Byggnad/anläggning\***

- |   |   |  |  |   |   |   |
|---|---|--|--|---|---|---|
| <input type="checkbox"/> Enbostadshus         | <input type="checkbox"/> Rad-, par-, kedjehus | <input type="checkbox"/> Tvåbostadshus | <input type="checkbox"/> Flerbostadshus, antal lgh. .... | <input type="checkbox"/> Fritidshus med en eller två bostäder           | <input type="checkbox"/> Komplementbyggnad (uthus, garage, förråd och dylikt) | <input type="checkbox"/> Industri- eller lagerbyggnad |
| <input type="checkbox"/> Komplementbostadshus | <input type="checkbox"/> Mur                  | <input type="checkbox"/> Plank         | <input type="checkbox"/> Ekonomibygnad                   | <input type="checkbox"/> Annan byggnad eller anläggning, ange typ ..... |   |   |

**Areauppgifter m.m.**

Byggnadsarea, m	Bostadsarea, m	Bruttoarea, m
-----------------	----------------	---------------

**Utvändiga material och färger** (vid ny- och tillbyggnad, ombyggnad samt ändring)

- |                       |                                     |                                  |                                      |                               |                                  |                                     |               |                           |
|-----------------------|-------------------------------------|----------------------------------|--------------------------------------|-------------------------------|----------------------------------|-------------------------------------|---------------|---------------------------|
| <b>Fasadbeklädnad</b> | <input type="checkbox"/> Tegel      | <input type="checkbox"/> Betong  | <input type="checkbox"/> Plåt        | <input type="checkbox"/> Trä  | <input type="checkbox"/> Puts    | <input type="checkbox"/> Glas       | <b>Annat:</b> | <b>Kulör och NCS-kod*</b> |
| <b>Takbeläggning</b>  | <input type="checkbox"/> Lertegel   | <input type="checkbox"/> Betong  | <input type="checkbox"/> Plåt        | <input type="checkbox"/> Papp | <input type="checkbox"/> Skiffer | <input type="checkbox"/> Koppar     | .....         | .....                     |
| <b>Fönster</b>        | <input type="checkbox"/> Isolerglas | <input type="checkbox"/> Treglas | <input type="checkbox"/> En-/tvåglas | <input type="checkbox"/> Trä  | <input type="checkbox"/> Plast   | <input type="checkbox"/> Lättmetall | .....         | .....                     |
| <b>Fönsterbågar</b>   |                                     |                                  |                                      |                               |                                  |                                     |               |                           |

**Vatten och avlopp**

- |                        |                          |                                     |                               |
|------------------------|--------------------------|-------------------------------------|-------------------------------|
| <b>Anslutning till</b> | <b>Kommunalt</b>         | <b>Gemensamhets-<br/>anläggning</b> | <b>Enskild<br/>anläggning</b> |
| Vatten                 | <input type="checkbox"/> | <input type="checkbox"/>            | <input type="checkbox"/>      |
| Avlopp                 | <input type="checkbox"/> | <input type="checkbox"/>            | <input type="checkbox"/>      |
| Dagvatten              | <input type="checkbox"/> | <input type="checkbox"/>            | <input type="checkbox"/>      |

Knivsta kommun

**Uppvärmning**

Uppvärmningssätt

**Grund**

Grundläggningssätt

**Bilagor**

- |   |   |  |  |
|---|---|--|--|
| <input type="checkbox"/> Situationsplan           | <input type="checkbox"/> Planritningar      | <input type="checkbox"/> Kontrollplan/rivningsplan   | <input type="checkbox"/> Bevis om färdigställandeskydd |
| <input type="checkbox"/> Sektionsritningar        | <input type="checkbox"/> Fasadritningar     | <input type="checkbox"/> Ritning på plank/mur        | <input type="checkbox"/> Foton                         |
| <input type="checkbox"/> Teknisk beskrivning      | <input type="checkbox"/> Sakkunnigutlåtande | <input type="checkbox"/> Anmälan om kontrollansvarig | Övriga bilagor   |
| <input type="checkbox"/> Beskrivning av projektet |   |  |  |

**Beskrivning av projektet och eventuella förtydliganden till lämnade uppgifter****Sökande**

Företagsnamn eller personnamn\*

Organisations- eller personnummer\*

Utdelningsadress\*

Postnummer\*

Postort\*

Telefon (även riktnummer)\*

E-postadress

Företagets projektnummer

Är sökande även fakturamottagare? (Om nej, se sida 4)

 Ja     Nej
**Kontaktperson** (om annan än sökande)

Förnamn

Efternamn

Personnummer

Telefon (även riktnummer)

E-postadress

Knivsta kommun

**Eventuell medsökande**







**Fastighetsägare (om annan än sökanden)**









**Kontaktperson (om fastighetsägaren är ett företag)**



**Byggherre (om annan än sökanden)**







**Namn (kontaktperson om byggherren är ett företag)**

Knivsta kommun

**Kontrollansvarig**

Förnamn
Efternamn
Personnummer
Telefonnummer (även riktnummer)
E-postadress
Utdelningsadress

Postnummer
Postort
Behörighetsnivå
Certifieringsorgan
Certifieringen gäller t.o.m.

Om det finns flera kontrollansvariga för projektet: Redovisa kontaktinformation enligt ovan för samtliga på separat handling samt ange vem som har samordningsansvar enligt 10 kap. 9 § plan- och bygglagen.

**Fakturamottagare** (Om du som sökande anger en annan fakturamottagare krävs dennes godkännande)

Företagsnamn eller personnamn*
Organisations- eller personnummer*
Utdelningsadress*
Postnummer*

Postort*
Telefon (även riktnummer)*
E-postadress
Företagets projektnummer

**Kontaktperson** (om fakturamottagaren är ett företag)

Förnamn*
Efternamn*
Fakturareferens

Telefon (även riktnummer)*
E-postadress

**Kommunikation**

Godkänner du/ni kommunikation via e-post?\*

 Ja     Nej

Godkänner du/ni kommunikation via sms?\*

 Ja     Nej
**Underskrifter**

Datum och sökandens underskrift*
Namnförtydligande*

Datum och medsökandens underskrift*
Namnförtydligande*

Knivsta kommun

## Anvisningar och förklaringar

Arbetena får inte påbörjas innan startbesked har lämnats. Kommunen debiterar enligt särskild taxa för hanteringen av bygglovet.

**Sökanden:** Den som undertecknar blanketten och till vilken kommunens faktura för bygglovet kommer att ställas.

**Fastighetsägare:** Den som är lagfaren och taxerad ägare.

**Ärende:** Det huvudsakliga ändamålet med denna ansökan.

**Nybyggnad:** Uppförande av en ny byggnad eller flyttning av en tidigare uppförd byggnad till en ny plats.

**Tillbyggnad:** Ändring av en byggnad som innebär en ökning av byggnadens volym.

**Ombbyggnad:** Ändring av en byggnad som innebär att hela byggnaden eller en betydande och avgränsad del av byggnaden påtagligt förnyas.

**Ändring av byggnad:** En eller flera åtgärder som ändrar en byggnads konstruktion, funktion, användningssätt, utseende eller kultur-historiska värde.

**Underhåll:** En eller flera åtgärder som vidtas i syfte att bibehålla eller återställa en byggnads konstruktion, funktion, användningssätt, utseende eller kulturhistoriska värde.

**Rivningsorsak:** T.ex. nybyggnad av bostäder, brand, uthyrningssvårigheter m.m.

**Annat:** Kort beskrivning som kan förtydligas i rutan Beskrivning av projektet.

**Byggnad:** Vilken typ av byggnad ansökan avser.

**Enbostadshus:** Ett friliggande bostadshus med en bostadslägenhet.

**Enbostadshus i grupp:** Minst två friliggande enbostadshus som är avsedda att försäljas, hyras ut eller upplätas med bostadsrätt.

**Parhus:** Två direkt sammanbyggda enbostadshus med skilda ingångar från det fria.

**Radhus:** Tre eller flera direkt sammanbyggda enbostadshus.

**Kedjehus:** Två eller flera enbostadshus, sammanbyggda med varandra via garage, förråd eller liknande.

**Tvåbostadshus:** Ett friliggande bostadshus med två bostadslägenheter antingen belägna i skilda plan eller bredvid varandra och i det senare fallet med gemensam ingång från det fria.

**Fritidshus:** Ett hus med planerad huvudsaklig användning för fritidsboende.

**Flerbostadshus (hyreshus):** Den sammanfattande benämningen på bostadshus med tre eller flera bostadslägenheter. Hit räknas även sammanbyggda tvåbostadshus.

**Studentbostadshus:** Hus avsett att vara varaktigt förbehållet studerande vid universitet eller högskola.

**Hus för äldre eller personer med funktionsnedsättning:** Hus avsett för äldre och för personer med funktionsnedsättning där boendet är förenat med service, stöd och/eller personlig omvårdnad.

**Annat specialbostadshus:** Hus avsett för annat ändamål än hus för äldre eller funktionshindrade och studentbostadshus. Dessa bostäder är avsedda för temporärt boende och hyrs ut med reducerat besittningsskydd.

### Hantering av personuppgifter:

Kommunen blir personuppgiftsansvarig för personuppgifterna först när den ifyllda blanketten tagits emot av kommunen. Uppgifterna kommer att behandlas enligt dataskyddsförordningen.

För mer information om hur personuppgifterna behandlas i ditt ärende hänvisas till kommunens hemsida.

Knivsta kommun

## Areabegrepp

### Byggnadsarea

Area som en byggnad upptar på marken, inklusive utkragande byggnadsdelar som väsentligt påverkar användbarheten av underliggande mark. (Carport ingår i byggnadsarean.)

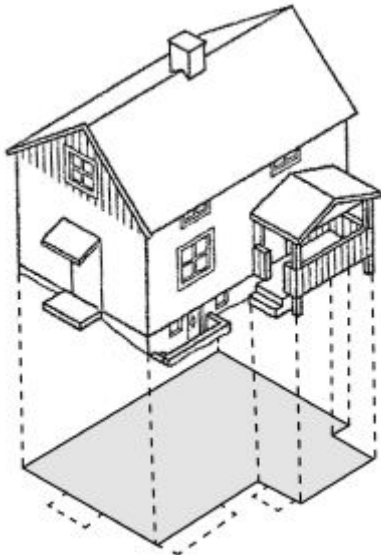

### Bostadsarea (boarea)

Bostadsarean är utrymmen ovan mark inrättade för boende, begränsad av omslutande väggars **insida** eller annan för mätvärdhet angiven begränsning. Det är summan av bostadsarean i byggnadens lägenhet som ska anges. För specialbostäder anges enbart summan av arean i de enskilda lägenheterna.

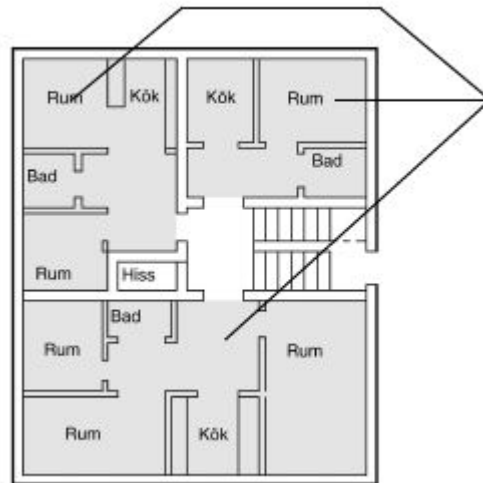

### Bruttoarea

Area av mätvärda delar av våningsplan, begränsad av omslutande byggnadsdelars **utsida** eller annan för mätvärdet angiven begränsning. (Det är summan av bruttoarean i byggnadens våningsplan som ska anges.)

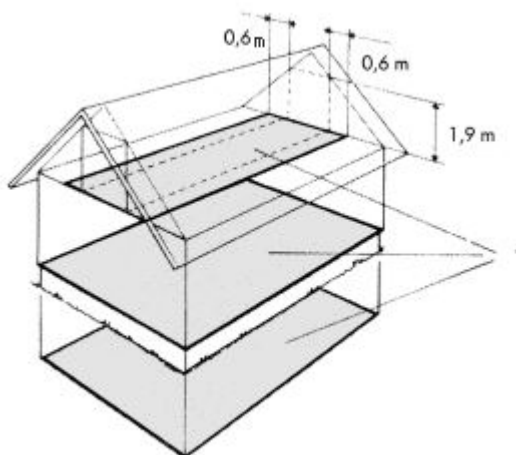

### Tillkommande bruttoarea

Vid tillbyggnad (och även vid påbyggnad och inredning av vind) räknas bara tillkommande area.

